

СПЕЦИФИКАЦИЯ ИЗДЕЛИЯ.
Колпачки полимерные винтовые
однокомпонентные с предохранительным
кольцом: АВ 1881-24К (24/120 боковых рёбер).



	Спецификация колпачков
Тип/размер колпачка	28 мм колпачки полимерные винтовые однокомпонентные с предохранительным кольцом
Наименование	28 АВ 1881-24К (24/120 боковых рёбер)
Предохранительное (идентификационное) кольцо	Отрывное кольцо (остается на горловине бутылки)
Для применения на бутылках с винтовыми горловинами следующих стандартов	Горловины ПЭТФ бутылок 28 мм: PCO 1881
Материал корпуса колпачка	Полиэтилен
Уплотнительный элемент	Кольцевое уплотнение
Процессы розлива	<u>Холодный розлив</u>
Область применения	Газированные безалкогольные напитки, питьевые и минеральные воды, соки, нектары на основе соков, сокодержущие напитки; молоко, молочные, кисломолочные продукты; алкогольные напитки с содержанием спирта до 15 % об.
Окрашивание колпачков	Цвет корпуса колпачка – по каталогу завода-изготовителя
Декорирование (нанесение печати) колпачков	Нанесение печати (логотипа) - до 3-х цветов
Температура в процессе применения	Перед применением колпачки должны иметь температуру не ниже +18°C. Если колпачки имеют более низкую температуру, их необходимо выдержать в теплом помещении до достижения колпачками минимум +18°C
Уровень удерживаемого насыщения напитка CO₂	До 4,2 % объема / 8,3 г/л
Усилие откручивания	Усилие откручивания сразу после укупоривания в диапазоне от 0,9 до 2,5 Н*м
Упаковка	Колпачки упакованы в пластиковые пакеты в коробах на невозвратных поддонах, обтянутых стрейч-плёнкой
Количество	6500 шт. в коробе, 20 коробов на поддоне
Условия применения и настройки укупорочной машины для укупоривания колпачками	В зависимости от типа укупорочного оборудования и области применения могут потребоваться собственные спецификации настроек укупорочной машины (укупорочных патронов)

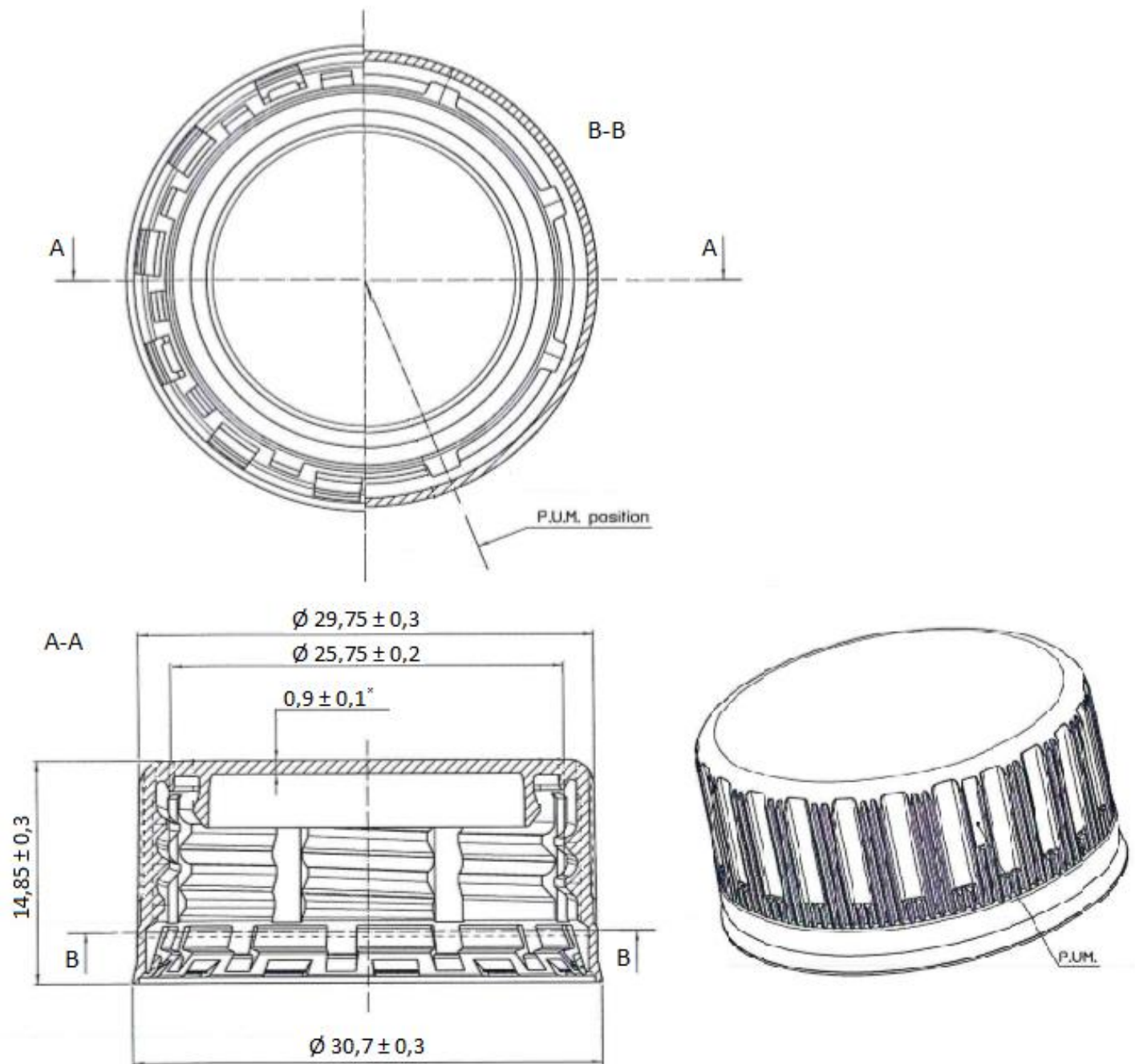

Рисунок А.08 – Колпачок Тип II-02 (АВ 1881-24 К) по СТО 80272675-001-2016